

COMUNE DI LOIANO

CITTA' METROPOLITANA DI BOLOGNA

DELIBERAZIONE

N.105

ORIGINALE

VERBALE DI DELIBERAZIONE DELLA GIUNTA COMUNALE

OGGETTO: MANUTENZIONE STRAORDINARIA MUNICIPIO - APPROVAZIONE PROGETTO

L'anno **2022** , addì **VENTICINQUE** del mese di **AGOSTO** alle ore **08:15** nella Casa Comunale, con partecipazione dei componenti in videoconferenza.

Previa l'osservanza di tutte le formalità prescritte dalle vigenti disposizioni di legge e regolamentari, vennero oggi convocati a seduta i componenti della Giunta Comunale.

All'appello risultano presenti:

1) MORGANTI FABRIZIO	SINDACO	SI
2) BENNI EMANUELA	VICE SINDACO	SI
3) BARTOLOMEI CORRADO	ASSESSORE	SI
4) LADINETTI LUCA	ASSESSORE	NO
5) MENETTI LAURA	ASSESSORE	SI

Partecipa il Segretario Comunale **LETIZIA RISTAURI** il quale provvede alla redazione del presente verbale.

Essendo legale il numero degli intervenuti, **FABRIZIO MORGANTI SINDACO** assume la presidenza e dichiara aperta la seduta per la trattazione dell'oggetto sopra indicato.

COMUNE DI LOIANO

CITTA' METROPOLITANA DI BOLOGNA

PARERI ESPRESSI SULLA PROPOSTA DI DELIBERAZIONE AI SENSI DELL'ART. 49 DEL D.Lgs. 18.8.2000,
N° 267

OGGETTO: MANUTENZIONE STRAORDINARIA MUNICIPIO - APPROVAZIONE PROGETTO

PARERE IN ORDINE ALLA REGOLARITA' TECNICA DEL RESPONSABILE DI AREA

Si esprime parere favorevole.

Loiano, 24/08/2022

IL RESPONSABILE DI AREA
GAMBERINI EVA

PARERE IN ORDINE ALLA REGOLARITA' CONTABILE DEL RESPONSABILE DEL SERVIZIO FINANZIARIO

Si esprime parere favorevole.

Loiano, 25/08/2022

IL RESPONSABILE DEL SERVIZIO FINANZIARIO
ROSSETTI CINZIA

OGGETTO:
MANUTENZIONE STRAORDINARIA MUNICIPIO - APPROVAZIONE PROGETTO

LA GIUNTA COMUNALE

VISTO il DUP 2022-2024 approvato con delibera di Consiglio Comunale n. 75 del 23/12/2021 e s.m.i.;

VISTO il bilancio di previsione finanziario 2022-2024 approvato con delibera di Consiglio Comunale n. 76 del 23/12/2021 e s.m.i.;

VISTO il PEG 2022-2024 approvato con delibera di Giunta Comunale n. 148 del 23/12/2021 e s.m.i.;

RICHIAMATI i commi 29-37 dell'art. 1 della L. 160/2019 che prevedono un contributo per l'efficientamento energetico e sviluppo sostenibile, che per i comuni fino a 5.000 abitanti ammonta a € 50.000,00;

RITENUTO di completare gli interventi avviati con il progetto approvato con deliberazione GC 113/2019;

VISTO il progetto di manutenzione del municipio – infissi – predisposto dall'Ing. Chiara Fanti, dell'Area III- del Comune di Loiano, composto dai seguenti elaborati:

- Relazione tecnica illustrativa - Documentazione fotografica - Quadro economico,
- Elaborati grafici,
- Elenco prezzi,
- Computo metrico,
- Cronoprogramma,
- Capitolato speciale d'appalto;

DATO ATTO che il quadro economico risultante è il seguente:

– LAVORI

Importo lavori	€ 36.637,59
Oneri per la sicurezza non soggetti a ribasso	€ 450,00
<u>Totale lavori</u>	<u>€ 37.087,59</u>

– SOMME A DISPOSIZIONE

Iva 22% su importo lavori	€ 8.159,27
Spese tecniche	€ 1.100,00
Oneri previdenziali	€ 44,00
IVA 22% spese tecniche	€ 251,68
Imprevisti	€ 2.300,00
Altre somme a disposizione	€ 1.057,46
<u>Totale somme a disposizione</u>	<u>€ 12.912,41</u>
<u>TOTALE GENERALE</u>	<u>€ 50.000,00</u>

PRECISATO che i lavori dovranno iniziare entro il 15/09/2022 e concludersi entro il 31/12/2023;

DATO ATTO che la spesa di cui al presente atto è finanziata per € 50.000,00 con finanziamento legge di bilancio 2022 e che tali somme sono previste alla Missione 1 Programma 11 Titolo 2 del bilancio di previsione finanziario anno 2022 (cap. 921501/703 del PEG 2022);

RISCONTRATA la propria competenza, ai sensi del combinato disposto di cui agli art. 42, comma 2, lett. f), 48, comma 2 e 175 del D. Lgs. n. 267/2000;

ACQUISITI sulla proposta di deliberazione i pareri favorevoli di regolarità tecnica e contabile, ai sensi dell'art. 49, comma 1 del D. Lgs. n. 267/2000;

CON VOTI favorevoli ed unanimi, resi in forma palese;

DELIBERA

1. **DI APPROVARE** il progetto definitivo ed esecutivo DEI LAVORI MANUTENZIONE STRAORDINARIA INFISSI MUNICIPIO predisposto dall' Ing. Chiara Fanti così composto:

- Relazione tecnica illustrativa - Documentazione fotografica - Quadro economico,
- Elaborati grafici,
- Elenco prezzi,
- Computo metrico,
- Cronoprogramma,
- Capitolato speciale d'appalto;

2. **DI DARE ATTO** che il quadro economico è il seguente:

- LAVORI		
Importo lavori	€	36.637,59
Oneri per la sicurezza non soggetti a ribasso	€	450,00
<u>Totale lavori</u>	€	37.087,59
- SOMME A DISPOSIZIONE		
Iva 22% su importo lavori	€	8.159,27
Spese tecniche	€	1.100,00
Oneri previdenziali	€	44,00
IVA 22% spese tecniche	€	251,68
Imprevisti	€	2.300,00
Altre somme a disposizione	€	1.057,46
<u>Totale somme a disposizione</u>	€	12.912,41
<u>TOTALE GENERALE</u>	€	50.000,00

3. **DI DARE ATTO** che:

- a. l'intervento verrà gestito dall'Amministrazione Comunale e che:
 - il RUP è l'Arch. Eva Gamberini,
 - il direttore dei lavori è l'Ing. Chiara Fanti;
- b. le somme necessarie all'esecuzione dell'intervento sono iscritte al cap. 921501 art. 703 del PEG corrente;
- c. è stato acquisito il seguente **CUP J44J22000460006**.

DELIBERAZIONE DELLA GIUNTA COMUNALE NR. 105 DEL 25/08/2022

Successivamente, a seguito di apposita votazione favorevole ed unanime resa in forma palese, la presente deliberazione viene dichiarata immediatamente eseguibile, ai sensi dell'art. 134, comma quarto, del D.Lgs. 267/2000.



COMUNE DI LOIANO

CITTA' METROPOLITANA DI BOLOGNA

III AREA TERRITORIO ED AMBIENTE
VIA ROMA,55 - 40050 LOIANO (BO)

MANUTENZIONE STRAORDINARIA INFISSI MUNICIPIO

RELAZIONE TECNICO-ILLUSTRATIVA
DOCUMENTAZIONE FOTOGRAFICA
QUADRO ECONOMICO

PREMESSA

Il fabbricato del Municipio presenta alcune criticità per quanto riguarda gli infissi, in particolare al piano terra e al primo piano.

Sono infatti ancora presenti vecchie finestre ormai mal funzionanti e del tutto inefficienti dal punto di vista energetico. Vi sono, inoltre, alcune porte interne all'immobile, anch'esse piuttosto datate, che necessitano di sostituzione in quanto non più idonee all'utilizzo.

PROGETTO

Il progetto prevede di sostituire alcune finestre al piano terra, a servizio degli uffici dell'URP/Anagrafe, dell'ufficio del messo comunale e di quello delle assistenti sociali, oltre che dei servizi igienici.



Figura 1-Finestra esistente URP



Figura 2-Porta finestra esistente ufficio messo

Nello specifico dovranno essere installate n.8 finestre, doppia anta, in PVC, dimensioni 100x138 cm e n.1 porta finestra, doppia anta con sopra luce, sempre in PVC, dimensioni 130x294 cm, come da disegno sotto riportato.



Figura 3-Porta finestra piano terra (ufficio messo comunale) in progetto

E' prevista, inoltre, la sostituzione di n.10 finestre al piano primo, negli uffici della ragioneria e nel relativo servizio igienico, e nell'ufficio del segretario comunale, attualmente in uso ai Carabinieri. Dovranno essere installate, in sostituzione delle esistenti, n.5 finestre, doppia anta, in PVC, dimensioni 100x140 cm e n.5 finestre, doppia anta, in PVC, dimensioni 115x145 cm.

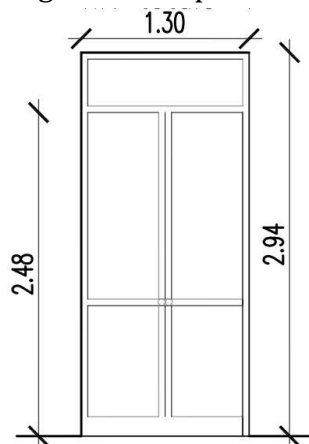

Figura 4-Finestra esistente ufficio tributi

Oltre agli infissi in PVC si prevede anche la sostituzione di alcune porte esistenti con nuovi infissi in alluminio a taglio termico.

In particolare dovrà essere sostituita, al piano terra, la porta di accesso all'ufficio del messo comunale, che dovrà essere realizzata, come da disegno sotto riportato, in alluminio a taglio termico, color antracite.

Si provvederà, inoltre, anche alla sostituzione della porta dell'ammezzato che affaccia sullo scalone, che dovrà essere sempre in alluminio ma con vetri satinati.



Figura 5-Porta ufficio messo comunale e porta ammezzato in progetto

Al piano primo si prevede il rifacimento della parete vetrata di chiusura dello spazio che ospita i server. Anche in questo caso si tratterà di una struttura in alluminio, a taglio termico.

La porta dovrà essere dotata di vetro trasparente mentre il resto della vetrata dovrà essere realizzata con vetri satinati.

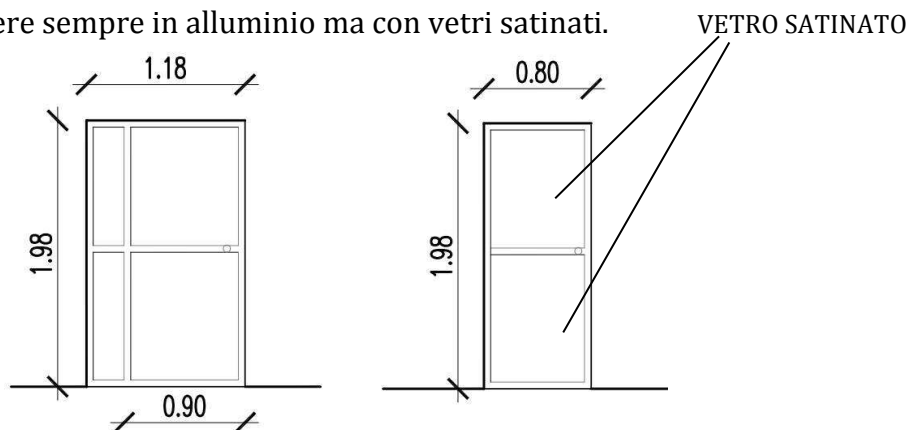

Figura 6-Vetrata esistente locale server



Figura 7-Infisso in progetto locale server

Al piano secondo, invece, è prevista la sostituzione dell'infisso di accesso al corridoio, attualmente realizzato in legno.

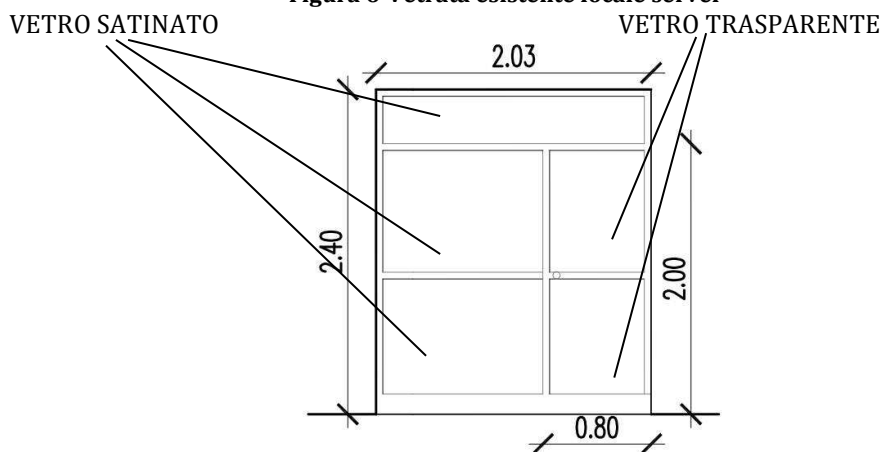

Figura 8-Infisso esistente corridoio piano secondo

In questo caso il nuovo infisso verrà realizzato, come geometria, leggermente diverso da quello esistente. Infatti verrà creato un abbassamento in cartongesso, eliminando sostanzialmente la parte in cui vi è, attualmente, il sopraluce.

Il risultato sarà una porta a battente con due laterali fissi.

Il nuovo infisso, come i precedenti, dovrà essere realizzato in alluminio a taglio termico, color antracite e i vetri dovranno essere tutti del tipo satinato.



Figura 9-Infisso accesso corridoio del piano secondo in progetto

Tutti gli infissi, sia in PVC che in alluminio a taglio termico, dovranno essere dotati di vetrocamera e dovranno avere prestazioni idonee **alla zona climatica F**, in particolare il valore della trasmittanza termica dovrà essere $U_w \leq 1,00 \text{ W/mqK}$.

QUADRO ECONOMICO

MANUTENZIONE STRAORDINARIA INFISSI MUNICIPIO QUADRO ECONOMICO	
A-Lavori	
Importo lavori	36.637,59 €
Oneri per la sicurezza non soggetti a ribasso	450,00 €
Totale Importo Lavori	37.087,59 €
B-Somme a disposizione	
IVA 22% su Totale Importo Lavori	8.159,27 €
Spese tecniche per Attestato di Prestazione Energetica	1.100,00 €
Contributo previdenziale su spese tecniche	44,00 €
IVA 22% su Spese tecniche	251,68 €
Imprevisti	2.300,00 €
Altre somme a disposizione	1.057,46 €
Totale somme a disposizione	12.912,41 €
TOTALE GENERALE A+B	50.000,00 €

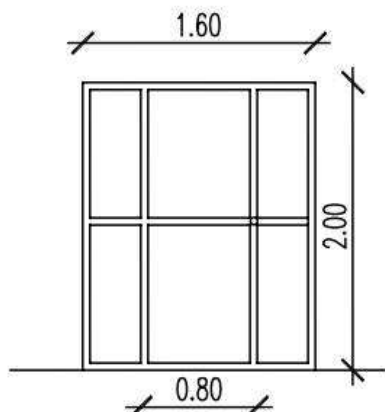

COMUNE DI LOIANO

CITTA' METROPOLITANA DI BOLOGNA

III AREA TERRITORIO ED AMBIENTE

VIA ROMA,55 – 40050 LOIANO (BO)

MANUTENZIONE STRAORDINARIA INFISSI MUNICIPIO

ELABORATO GRAFICO

PIANO TERRA

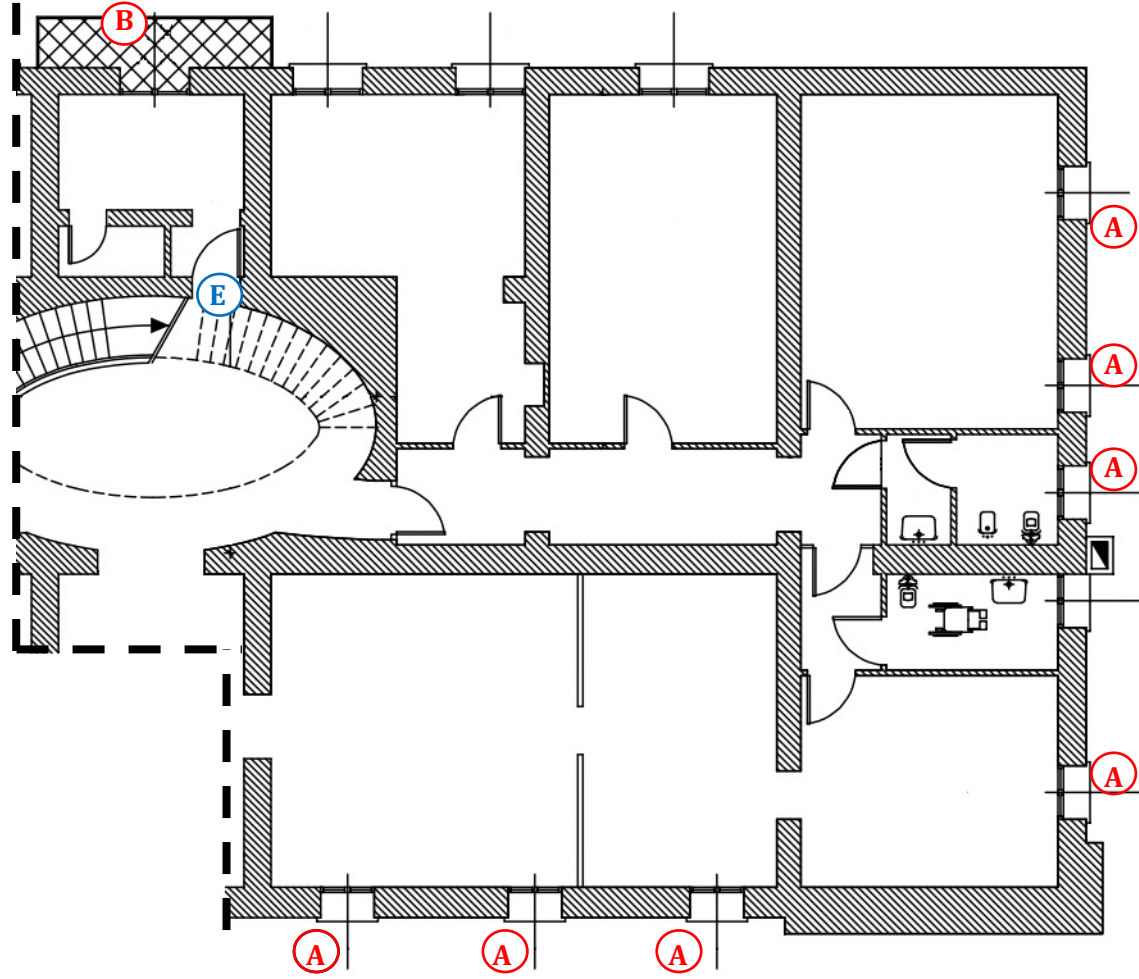

PIANO PRIMO

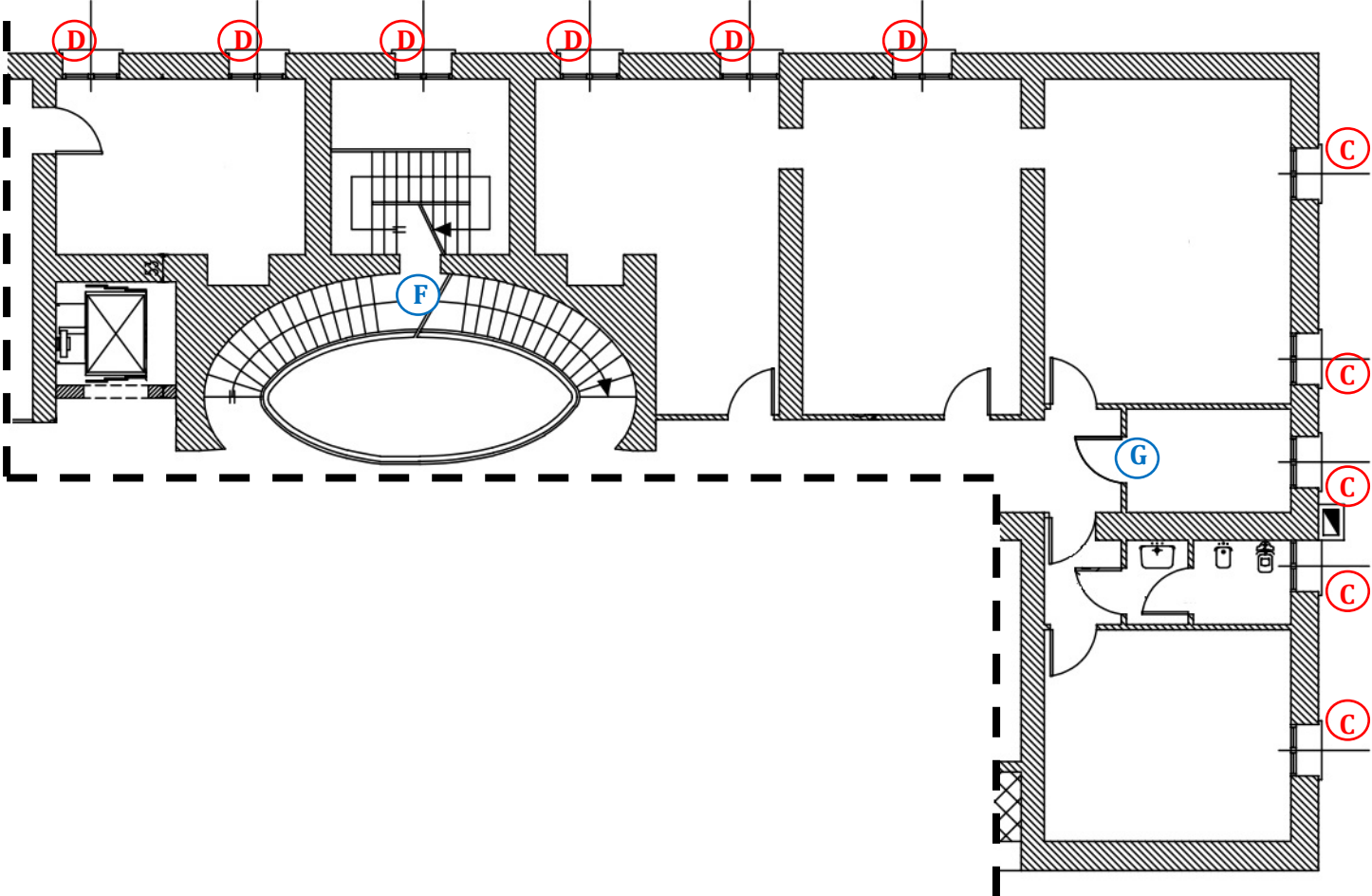

PIANO SECONDO

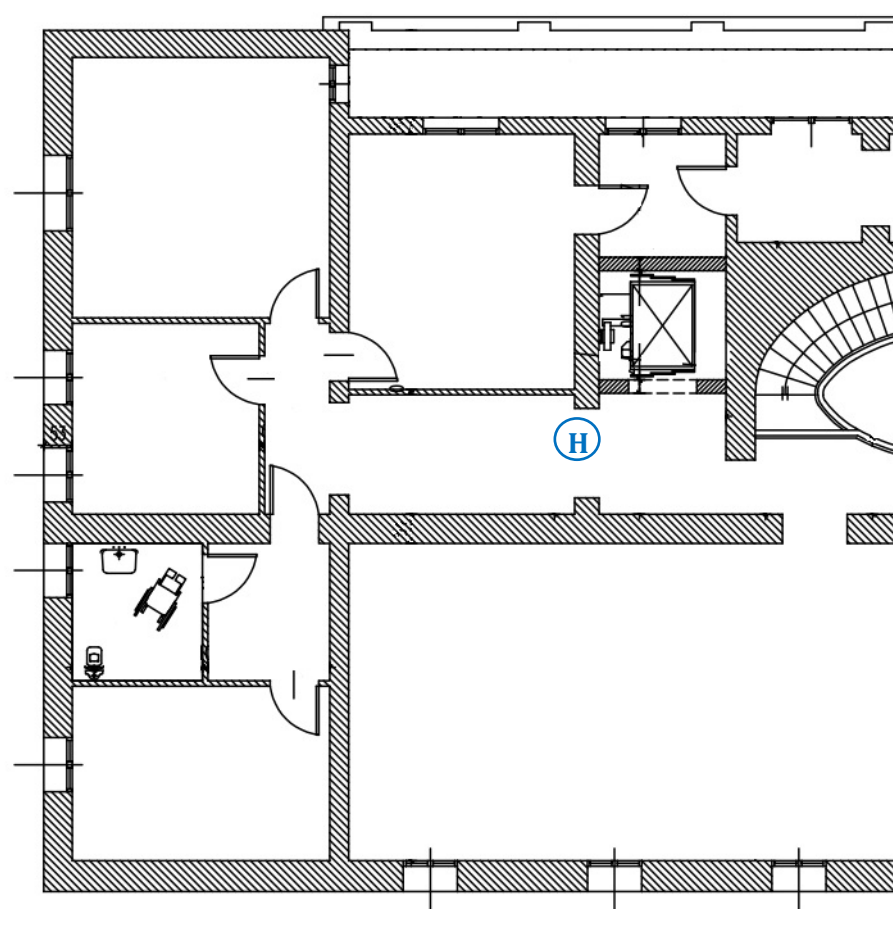

SERRAMENTI IN PVC

TIPOLOGIA "A"

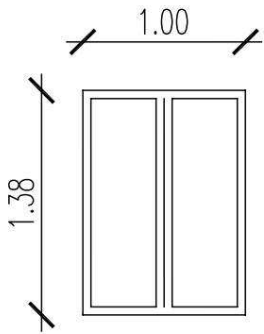

TIPOLOGIA "B"

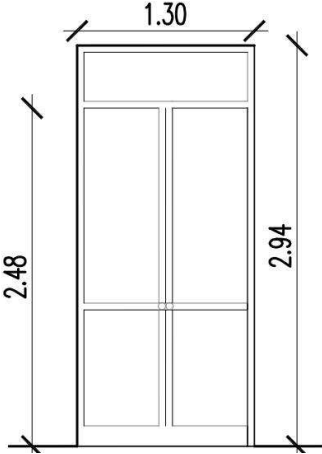

TIPOLOGIA "C"

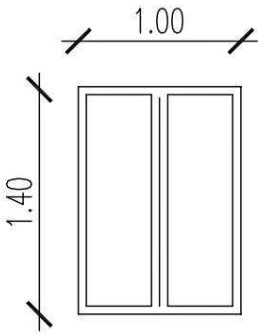

TIPOLOGIA "D"

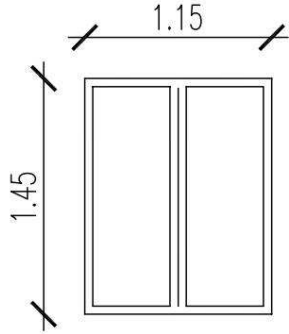

SERRAMENTI IN ALLUMINIO

TIPOLOGIA "E"

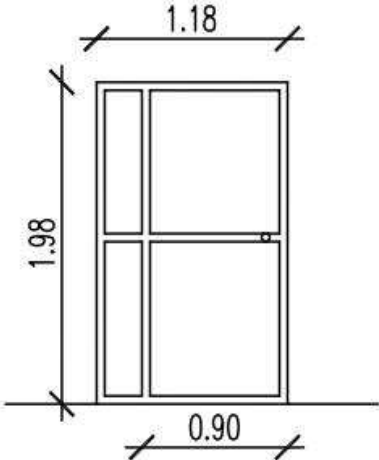

TIPOLOGIA "F"

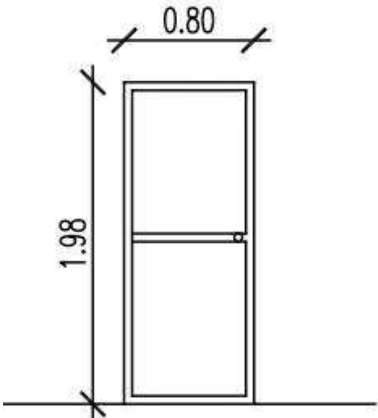

TIPOLOGIA "G"

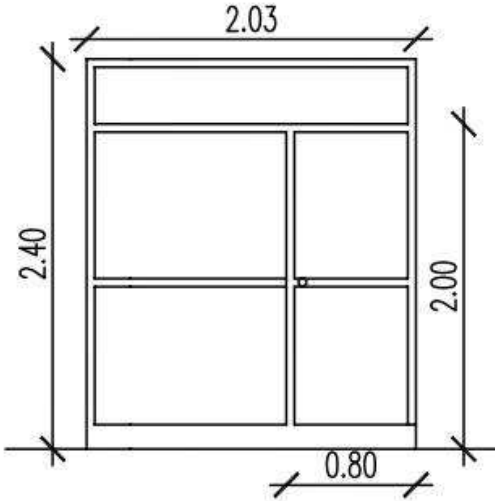

TIPOLOGIA "H"

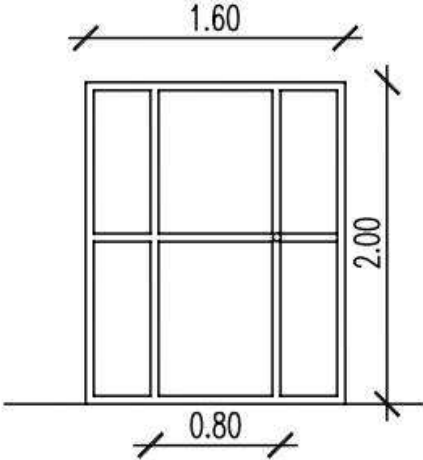

COMUNE DI LOIANO
CITTA' METROPOLITANA DI BOLOGNA

DELIBERA GIUNTA COMUNALE
N. 105 del 25/08/2022

OGGETTO:

MANUTENZIONE STRAORDINARIA MUNICIPIO - APPROVAZIONE PROGETTO

Letto, approvato e sottoscritto.

FIRMATO
IL SINDACO
MORGANTI FABRIZIO

FIRMATO
IL SEGRETARIO COMUNALE
RISTAURI LETIZIA

Documento prodotto in originale informatico e firmato digitalmente ai sensi dell'art. 20 del "Codice dell'amministrazione digitale" (D.Leg.vo 82/2005).