



SISTEMA DI PROTEZIONE PER MOTOCICLISTI  
MOTORCYCLISTS' PROTECTION

*Massima protezione e sicurezza*  
*High protection and safety*





DR 46® è un attenuatore d'urto progettato per proteggere i motociclisti dall'impatto laterale contro le barriere stradali.

E' costituito da un corpo cavo in materiale plastico (polietilene) con una sezione a nastro appositamente calcolata.

La forma adottata e il materiale usato permettono una deformazione plastica e una compressione d'aria tali da ridirigere e assorbire parzialmente l'urto diretto contro la struttura portante della barriera (pali a "C" o a "I" in acciaio) che costituisce la maggiore fonte di pericolo per un motociclista durante la caduta.

*DR46® is a cushion planned to protect motorcyclists from the lateral impact against the road barriers.*

*It consists of an empty body made of plastic material (polyethylene) with a purposely calculated wave section.*

*The chosen shape and the used material allow a plastic deformation and an air compression that partially redirect and absorb the crash against the bearing structure of the barrier (poles to "C" or to "I" in steel). That constitutes, generally, the greatest source of danger for a motorcyclist during the fall.*



## PERCHÉ SCEGLIERE DR46®

**DR46® è adatto a tutte le barriere metalliche:** DR46® può essere connesso a tutti i tipi di barriere metalliche (3-onda, 2- onda, etc.).

**DR46® è modulare e molto facile da installare.** Con l'utilizzo di strumenti adeguati e una squadra ben addestrata di 4 operai, il tempo stimato di installazione è di 15 minuti per 100 metri a seconda delle condizioni del sito, del traffico e della qualità degli strumenti.

**DR46® è sicuro.** Il colore standard del DR46® è il giallo, ma su richiesta è realizzabili in diversi colori, ottenendo in questo modo anche un effetto segnaletico.

**DR46® è facile da trasportare.**

**DR46® è testato** secondo la norma spagnola UNE 135900-1 e 2, intitolata: "Evaluacion del comportamiento de los sistemas para proteccion de motociclistas en las barreras de seguridad y pretiles" (Valutazione del comportamento di sistemi per la protezione motociclisti su barriere sicurezza e pali).

**DR46® è ideale in contesti particolari e punti critici inusuali.**

## WHY CHOOSING DR46®

**DR46® is suitable for all kind of metallic guardrail:** DR46® can be attached to all kind of steel guardrail (W-beam, Thrie-beam, etc.).

**DR46® is modular and very easy to install.** With the use of proper tools and trained crew of 4 workers, the estimated time for installation is about 15 minutes per 100 meter depending on site conditions, traffic, size and experience of work crew, and quality of tools.

**DR46® is safe.** DR46® has a standard yellow colour but, on request it is realizable in various colours, obtaining therefore also identifying effects and dangers signs.

**DR46® is easy to transport.**

**DR46® is tested** according to the Spanish standard UNE 135900-1 and 2, titled: "Evaluacion del comportamiento de los sistemas para proteccion de motociclistas en las barreras de seguridad y pretiles" (Evaluation of the systems behavior for the protection of motorcyclist in safety barriers and posts).

**DR46® is ideal for context sensitive design applications.**



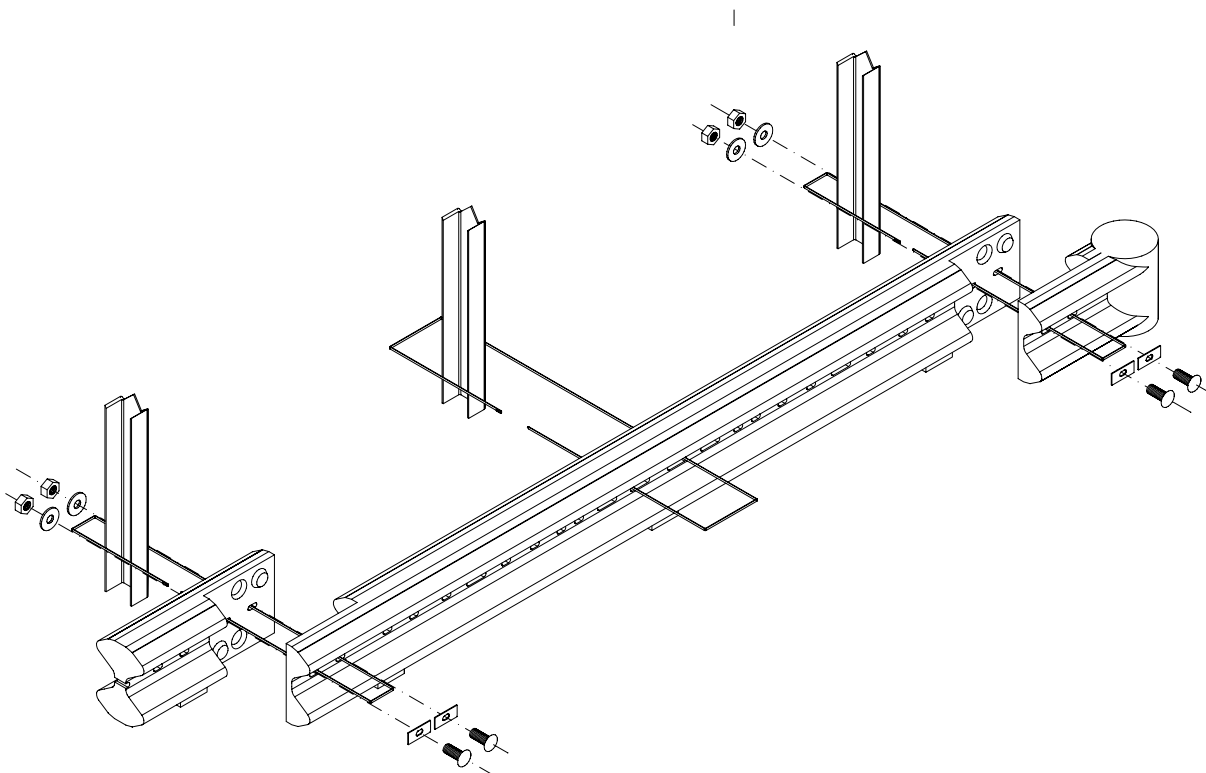
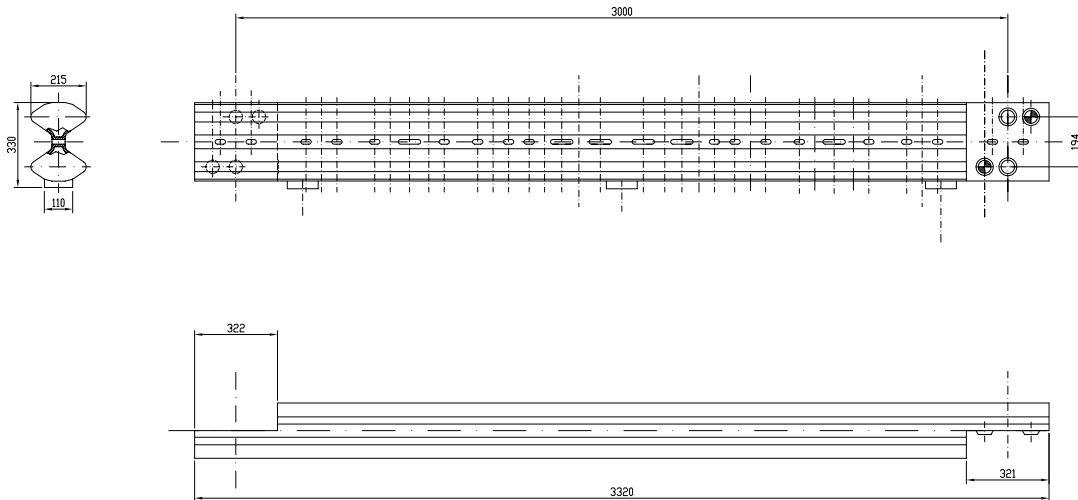

 **Snoline**

 A LINDSAY TRANSPORTATION SOLUTIONS COMPANY

Via F. Baracca 19/23  
 20056 Trezzo sull'Adda (MI)  
 Tel +39.02909961 Fax +39.0290996200  
 e-mail export@snoline.com – commercialeita@snoline.com  
[www.snoline.com](http://www.snoline.com)